



# Manuale d'istruzioni



## Precauzioni di sicurezza (IMPORTANTE)

Le istruzioni contenute in questo manuale devono essere osservate scrupolosamente non solo per usare correttamente l'orologio ma anche per prevenire lesioni personali a se stessi o agli altri e/o danni alle cose. Raccomandiamo pertanto di leggerlo completamente - in particolare da pagina 60 a pagina 71 - e di comprendere a fondo il significato dei simboli riportati nelle seguenti tabelle:

- Nel corso del manuale i consigli per la sicurezza sono suddivisi in categorie e illustrati nel seguente modo:

 <b>PERICOLO</b>	Alta probabilità di causare lesioni gravi o anche mortali
 <b>ATTENZIONE</b>	Possibilità di lesioni gravi, anche fatali
 <b>AVVERTENZE</b>	Possibilità di lesioni lievi o moderate e/o di danni alle cose

- Nel corso del manuale le istruzioni importanti sono suddivisi in categorie e illustrate nel seguente modo:

	Simbolo di avvertenza seguito da istruzioni o precauzioni che devono essere osservate.
	Simbolo di avvertenza seguito da un'indicazione di proibizione.

## Prima di usare l'orologio

Prima di usare l'orologio dopo averlo estratto dalla confezione è necessario:

- **Controllare la riserva di carica a pagina 17**  
Controllare il livello di carica dell'orologio.
- **Impostare l'ora mondiale a pagina 22**  
Selezionare la città per la quale si vuole regolare l'ora e la data.
- **Verificare la ricezione del segnale orario a pagina 41**  
Verificare il risultato della ricezione del segnale orario.

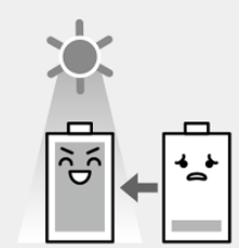

**Nell'orologio è installata una batteria che si ricarica esponendo il quadrante alla luce.**

Esporre regolarmente il quadrante alla luce solare diretta affinché la batteria rimanga sempre carica.

Per informazioni particolareggiate sulla ricarica si prega di vedere da pagina 12 a pagina 19.

- **Pellicole adesive**



Rimuovere qualsiasi pellicola protettiva eventualmente applicata al fondello, al cinturino o alla fibbia. Se s'indossa l'orologio senza prima rimuovere tali pellicole, il sudore o l'umidità potrebbero penetrare tra queste e le parti cui sono applicate con eventuale loro corrosione o infiammazione della pelle.

- **Regolazione del cinturino**

Si raccomanda di affidare la regolazione del cinturino a un orologiaio esperto. Provvedendo da sé in modo non corretto, infatti, esso si potrebbe distaccare causando la caduta dell'orologio o eventuali lesioni. Rivolgersi a un centro di assistenza autorizzato.

- **Come usare la corona e/o i pulsanti**

Alcuni modelli sono provvisti di una corona e/o pulsanti speciali per impedirne l'uso accidentale. Consultare la seguente tabella per l'utilizzo. **Corona e/o pulsanti a vite**  
Prima di usare la corona è necessario sbloccarla

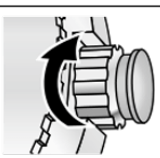
	Sbloccare	Bloccare
<b>Corona a vite</b>	 <p>Ruotare la corona in senso antiorario sino a quando si sblocca dalla cassa.</p>	 <p>Premere la corona nella cassa. Esercitando una lieve pressione verso la cassa avvitare quindi a fondo la corona in senso orario sino a quando si blocca. L'avvitamento deve essere completo.</p>
<b>Pulsante a vite</b>	 <p>Ruotare la vite di bloccaggio in senso antiorario sino a quando si arresta.</p>	 <p>Mentre la si preme, ruotare la vite in senso orario sino a bloccarla saldamente.</p>

- **Tasto incassato**

Premerlo con un oggetto appuntito, ad esempio uno stuzzicadenti di legno.

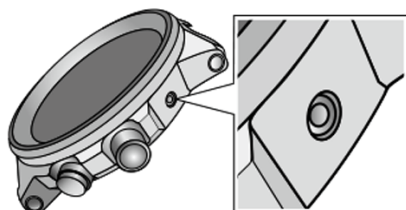

## Caratteristiche

### "Orologio a controllo radio"

Riceve un segnale orario da una delle cinque stazioni di segnale situate in quattro regioni e regola automaticamente l'ora e il calendario.



### "Ora mondiale"

Ora e calendario delle città di tutto il mondo facilmente visibili.



### "Eco-Drive"

Non è necessario cambiare periodicamente le batterie ricaricabili. L'orologio si ricarica con la luce.



### "Cronografo"

Misura il tempo trascorso fino a 60 minuti.



## "Calendario perpetuo"

Non è necessario correggere la data alla fine di ogni mese. Anche l'aggiornamento degli anni bisestili è automatico.

\* "Eco-Drive" è una tecnologia originale di Citizen.

## Identificazione delle parti

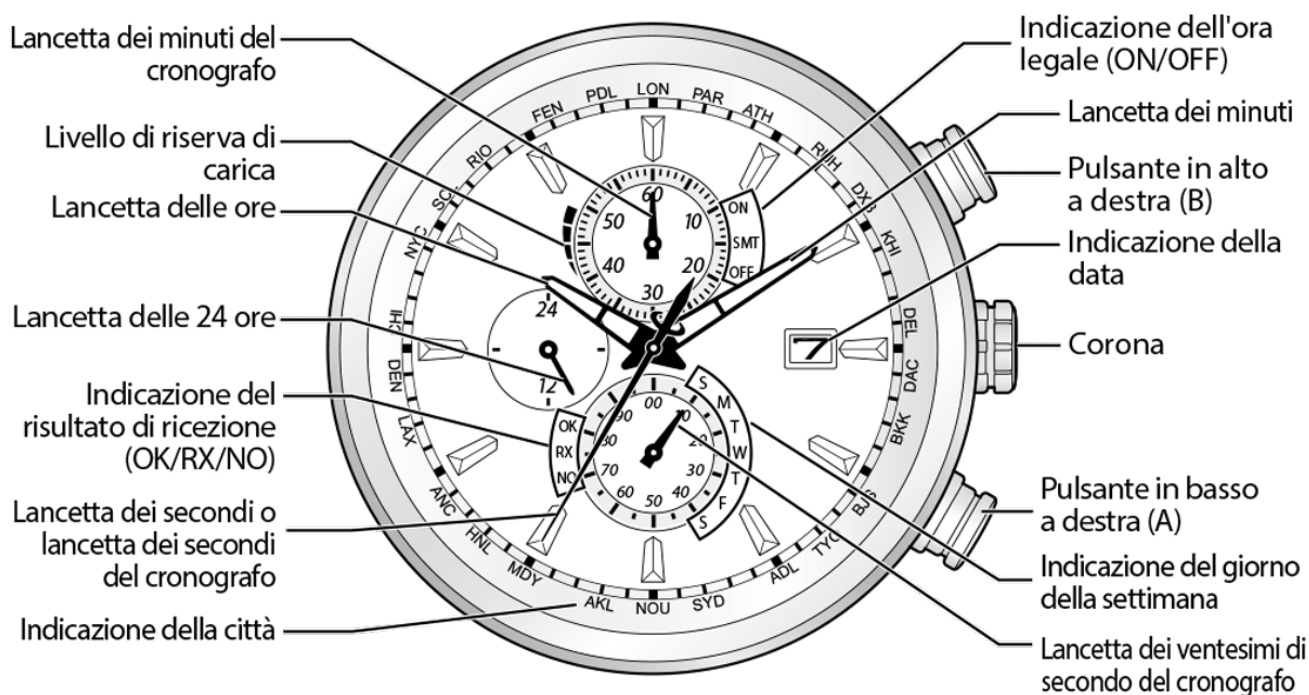

\* Le illustrazioni di questo manuale di istruzioni possono variare rispetto all'aspetto reale dell'orologio acquistato.

\* Sotto al quadrante è posizionata una cella solare.

\* Le illustrazioni di questo manuale di istruzioni possono variare rispetto all'aspetto reale dell'orologio acquistato.

\* Sotto al quadrante è posizionata una cella solare.

## Caricare l'orologio

Questo orologio contiene una batteria ricaricabile che viene caricata esponendo il quadrante alla luce, ad esempio alla luce solare diretta o a lampade a fluorescenza. Dopo aver tolto l'orologio, collocarlo in una posizione tale che il quadrante sia esposto a una luce forte, ad esempio in prossimità di una finestra. L'orologio può essere caricato in modo efficace quando il quadrante viene esposto alla luce del sole come mostrato in figura.

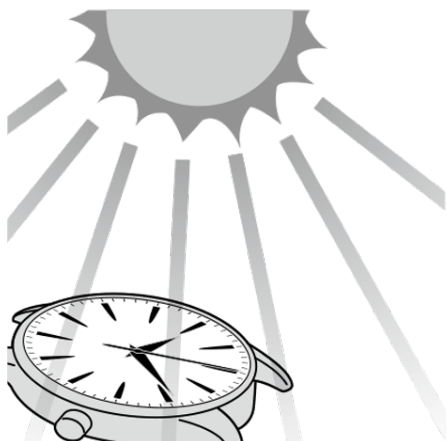

Per prestazioni ottimali, assicurarsi di:

- Caricare l'orologio esponendolo alla luce solare diretta per cinque-sei ore almeno una volta al mese.
- Evitare di lasciare l'orologio in un luogo buio per periodi di tempo prolungati.
- Se l'orologio è oscurato frequentemente da maniche lunghe, potrebbe essere necessaria una ricarica supplementare per garantire un funzionamento continuo.
- Non caricare l'orologio a temperature elevate (circa 60°C o superiori).

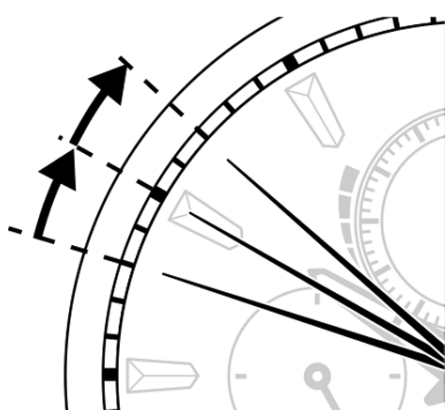

- **Quando l'orologio raggiunge uno stato di carica bassa (funzione di avvertimento di carica insufficiente)**

Quando la riserva di carica diventa bassa, la lancetta dei secondi si muove ogni due secondi. Si tratta della funzione di avvertimento di carica insufficiente. Assicurarsi di caricare completamente l'orologio.

- Quando l'orologio è sufficientemente carico, la lancetta dei secondi si muove

- normalmente.
- Se una volta iniziato il movimento di avvertimento di carica insufficiente non si carica l'orologio per 2 o più giorni, l'orologio esaurirà tutta la carica e si fermerà.
  - Nello stato di avvertimento di carica insufficiente, ora e data attuali sono indicate. Tuttavia, non è possibile configurare o confermare le impostazioni o azionare il cronografo.

• **Tempi di ricarica in base all'ambiente**

La tabella che segue riporta i tempi di ricarica indicativi quando si espone continuamente il quadrante dell'orologio alla luce. I valori indicati sono approssimativi.

Ambiente	Illuminazione (lx)	Tempo di ricarica (approssimativo)		
		Per un giorno di funzionamento	Perché inizi a funzionare normalmente quando la batteria si scarica	Perché diventi completamente scarico quando la batteria si scarica
Esterni (cielo limpido)	100.000	5 minuti	2 ore	30 ore
Esterni (nuvoloso)	10.000	11 minuti	2 ore	40 ore
A 20 cm da una lampada fluorescente (30W)	3.000	40 minuti	3,5 ore	130 ore
Illuminazione interna	500	4 ore	15 ore	920 ore

Tempo massimo di funzionamento dopo una ricarica completa: circa 6 mesi (con funzionamento normale), circa 10 mesi (con funzione di risparmio energia)

• **Funzione di risparmio energia**

Quando l'orologio non è esposto alla luce per 30 o più minuti, ad esempio quando lo si conserva in un luogo buio, la lancetta dei secondi si ferma automaticamente per risparmiare energia.

Tuttavia, l'orologio continua a funzionare internamente,

- Quando la corona è in posizione 1 o 2, la funzione di risparmio energia non si attiva.
- La funzione di risparmio energia non può essere attivata manualmente.

• **Annullare la funzione di risparmio energia**

Quando l'orologio è esposto ad una quantità di luce sufficiente per la ricarica, la funzione di risparmio energia viene annullata automaticamente e viene ripristinata l'indicazione normale dell'ora.

• **Controllare la riserva di carica**

Controllare l'attuale riserva di carica.

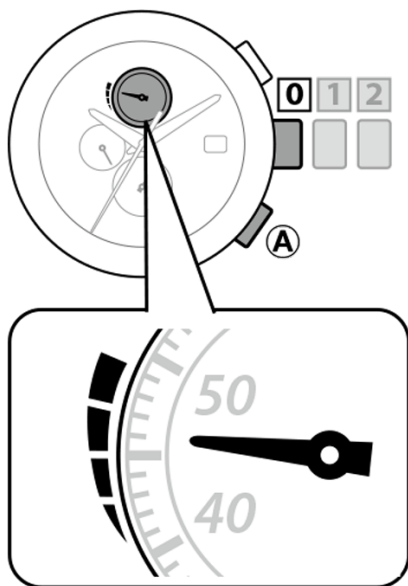

1. **Assicurarsi che la corona sia in posizione 0 .**
2. **Premere il pulsante in basso a destra  .**

La lancetta dei minuti del cronografo si muove per indicare la riserva di carica.





- Per maggiori informazioni sul livello di riserva di carica, vedere la pagina seguente.

3. **Premere il pulsante in basso a destra  per terminare la procedura di verifica.**

- L'indicazione attuale dell'ora si ripristina automaticamente una volta trascorsi circa 10 secondi dall'ultima operazione eseguita sull'orologio.

Non è possibile eseguire questa operazione quando si usa il cronografo.

## Livello di riserva di carica





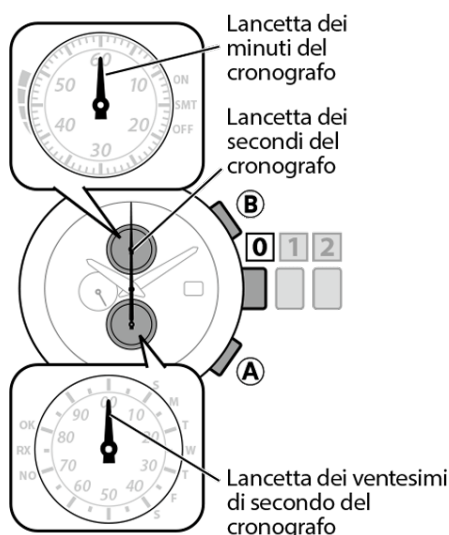

Livello	3	2	1	0
Livello di riserva di carica				
Durata approssimativa di funzionamento per ciascun livello	Circa 180 giorni	Circa 130-90 giorni	Circa 30-2 giorni	Circa 2 giorni
	Esaurire di carica sufficiente per il livello di carica a questo livello se vengono portati a termine.	A questo livello la riserva di carica è sufficiente per tutte le operazioni.	La riserva di carica è sufficiente per tutte le operazioni. È consigliabile ricaricare completamente l'orologio per garantire prestazioni ottimali.	La riserva di carica non è sufficiente per il normale funzionamento. L'orologio deve essere ricaricato immediatamente.
				l'orologio deve essere ricaricato immediatamente.

- Quando la riserva di carica è al livello 1 o 0, la lancetta dei minuti del cronografo indica sempre il livello di riserva di carica.
- Quando la riserva di carica è al livello 0, ora e data attuali sono indicate. Tuttavia, non è possibile configurare o confermare le impostazioni o azionare il cronografo.

## Uso del cronografo

Il cronografo consente di effettuare misurazioni fino a 60 minuti in unità di 1/20 di secondo.



1. **Assicurarsi che la corona sia in posizione 0 .**
2. **Premere il pulsante in alto a destra  .**  
L'orologio si dispone in modalità cronografo.
  - Come mostrato in figura, le lancette dei minuti, dei secondi e dei ventesimi di secondo del cronografo puntano in direzione delle 12.
3. **Premere il pulsante in alto a destra  per avviare la misurazione.**
4. **Premere il pulsante in alto a destra  per sospendere la misurazione.**
  - Se si preme nuovamente il pulsante in alto a destra  si ripristina l'operazione di misurazione.
5. **Premere il pulsante in basso a destra  per azzerare il tempo misurato.**
  - Assicurarsi di azzerare il tempo dopo aver terminato la misurazione.
6. **Premere nuovamente il pulsante in basso a destra  per tornare all'indicazione attuale dell'ora.**  
L'indicazione attuale dell'ora si ripristina automaticamente una volta trascorse circa 3 ore dall'ultima operazione eseguita sull'orologio.
  - Una volta trascorsi 30 secondi dall'avvio (o riavvio) della misurazione, la lancetta dei ventesimi di secondo del cronografo si ferma sulla posizione di zero secondi. Tuttavia, la misurazione continua.
  - Non è possibile utilizzare il cronografo quando la riserva di carica è al livello 0. Anche quando la riserva di carica è al livello 1, è consigliabile ricaricare l'orologio prima di usare il cronografo.
  - Non estrarre la corona durante l'operazione di misurazione del cronografo. La misurazione sarà arrestata.

## Impostazione dell'ora mondiale

L'orologio può indicare l'ora e la data di una delle 26 città del mondo selezionabili.

- Quando si utilizza l'orologio in un'area non elencata nella tabella di seguito, selezionare e impostare la città con la stessa differenza oraria.



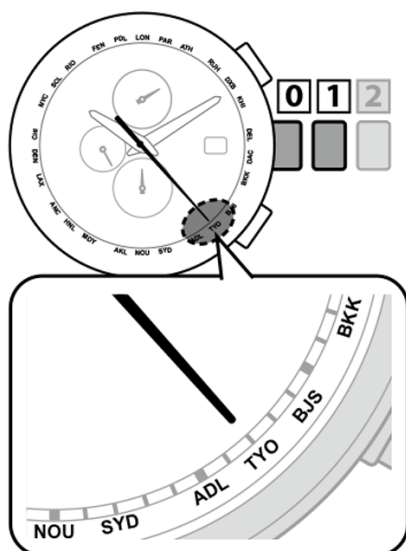

**1. Estrarre la corona alla posizione 1.**

La lancetta dei secondi indica la città attualmente impostata, la lancetta dei minuti del cronografo indica l'impostazione dell'ora legale (ON/OFF) e la lancetta dei ventesimi di secondo del cronografo indica l'impostazione automatica/manuale dell'ora legale

- Impostare l'ora legale Pagina 26

**2. Ruotare la corona per selezionare la città per la quale si vuole regolare l'ora e la data.**

- Muovere la lancetta dei secondi per selezionare la città facendo riferimento alla "posizione della lancetta dei secondi" nella tabella di indicazione della città.

**3. Spingere la corona alla posizione 0 per terminare l'impostazione.**

• **Tabella di indicazione della città**

Abbreviazione	Indicazione della città o posizione della lancetta dei secondi		Fuso orario	Stazione di Signal
LON	*	LONDRA	0 sec.	Germania
PAR	*	PARIGI	2 sec.	
ATH	*	ATENE	4 sec.	Germania♦
RUH		RIYADH	7 sec.	
DXB		DUBAI	9 sec.	Cina♦
KHI		KARACHI	11 sec.	
DEL		DELHI	14 sec.	
DAC		DACCA	16 sec.	
BKK		BANGKOK	18 sec.	Cina
BJS/HKG		PECHINO/HONGKONG	21 sec.	

\* Vedere la nota a pagina 25

La città di ♦ è fuori del campo di ricezione e i segnali non possono essere ricevuti.(L'orologio tenterà di ricevere i segnali da ogni stazione all'orario prestabilito.)

Abbreviazione	Indicazione della città o posizione della lancetta dei secondi		Fuso orario	Stazione di Signal
TYO	TOKYO	23 sec.	+9	Giappone
ADL	ADELAIDE	25 sec.	+9,5	Giappone◆
SYD	SYDNEY	28 sec.	+10	
NOU	NOUMEA	30 sec.	+11	
AKL	AUCKLAND	32 sec.	+12	
MDY	ISOLE MIDWAY	35 sec.	-11	USA◆
HNL	HONOLULU	37 sec.	-10	
ANC	** ANCHORAGE	39 sec.	-9	
LAX	** LOS ANGELES	42 sec.	-8	USA
DEN	** DENVER	44 sec.	-7	
CHI	** CHICAGO	46 sec.	-6	
NYC	** NEW YORK	49 sec.	-5	

\* Vedere la nota a pagina 25

Abbreviazione	Indicazione della città o posizione della lancetta dei secondi		Fuso orario	Stazione di Signal
SCL	SANTIAGO	51 sec.	-4	USA◆
RIO	RIO DE JANEIRO	53 sec.	-3	
FEN	FERNANDO DE NORONHA	56 sec.	-2	Germania◆
PDL	* AZZORRE	58 sec.	-1	

- L'indicazione della città visualizzata sull'orologio può essere differente, a seconda del modello
- Per le città indicate da \*/\*\*, l'indicazione dell'ora legale e quella dell'ora standard sono collegate. Vedere a pagina 32 per maggiori informazioni.
- La differenza oraria della tabella sopra riportata è basata sull'UTC.
- La differenza oraria può cambiare a seconda del paese o area.
- Potrebbe non essere possibile rilevare il segnale in luoghi dove i segnali non possono essere ricevuti.
- La città di ◆ è fuori del campo di ricezione e i segnali non possono essere ricevuti. (L'orologio tenterà di ricevere i segnali da ogni stazione all'orario prestabilito.)

## Impostare l'ora legale

### • Ora legale

L'ora legale è un sistema adottato in alcuni paesi/aree per guadagnare un'ora di luce in più durante l'estate portando l'orologio avanti di un'ora. Nelle aree in cui l'ora legale è in vigore, il segnale orario contiene un segnale di verifica dell'ora legale.

Quando si riceve il segnale di verifica dell'ora legale, l'orologio abilita/disabilita (ON/OFF) automaticamente l'impostazione dell'ora legale.

- L'ora legale può essere disabilitata manualmente in un'area in cui si riceve il segnale

orario ma l'ora legale non è in vigore. (Vedere a pagina 30 e 31.)

- L'ora legale può essere abilitata manualmente anche se l'orologio si trova al di fuori dell'area. (Vedere a pagina 30 e 31.)

- Le norme sull'ora legale possono cambiare a seconda del paese o area.
- I periodi dell'ora legale differiscono a seconda del paese o area.

• **Verificare l'ora attualmente mostrata**

Indicazione dell'ora legale (ON/OFF)  
(Lancetta dei minuti del cronografo)

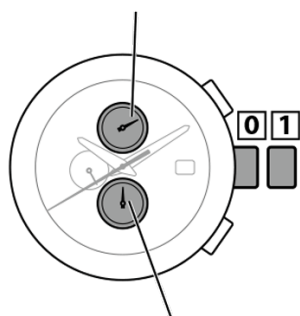





Indicazione automatica/manuale  
(Lancetta dei ventesimi di secondo del cronografo)

**1. Estrarre la corona alla posizione 1.**

La lancetta dei secondi indica la città attualmente impostata, la lancetta dei minuti del cronografo indica l'impostazione dell'ora legale (ON/OFF) e la lancetta dei ventesimi di secondo del cronografo indica l'impostazione automatica/manuale dell'ora legale.

- Verificare le impostazioni facendo riferimento alla tabella alla pagina seguente.

Indicazione dell'ora legale (ON/OFF) (Lancetta dei minuti del cronografo)	Indicazione automatica/manuale (Lancetta dei ventesimi di secondo del cronografo)	Descrizione
<p>Attivare l'ora legale (ON)</p>  <p>Attivare l'ora standard (OFF)</p> 	<p>Impostazione automatica (direzione ore 12)</p>  <p>Impostazione manuale (direzione ore 6)</p> 	<p>Cambio automatico tra l'ora legale e l'ora standard attraverso la ricezione del segnale.</p> <ul style="list-style-type: none"> <li>• Quando viene ricevuto un segnale di verifica dell'ora legale, l'impostazione ON/OFF dell'ora legale cambia.</li> </ul> <p>Cambio manuale tra l'ora legale e l'ora standard.</p> <ul style="list-style-type: none"> <li>• Anche se si riceve un segnale di verifica dell'ora legale, l'impostazione ON/OFF dell'ora legale non cambia.</li> </ul>

- Impostare l'ora legale su ON/OFF → (Vedere pagina 30)
- Impostazione automatica/manuale dell'ora legale → (Vedere pagina 31)

Per attivare automaticamente l'ora legale quando si usa l'orologio in un'area in cui si può ricevere il segnale orario:



Configurare l'impostazione automatica/manuale su automatica (l'orologio cambierà automaticamente l'impostazione ON/OFF dell'ora legale quando si riceve un segnale di verifica dell'ora legale).

Per attivare manualmente l'ora legale quando non si può ricevere il segnale orario:



Configurare l'impostazione ON/OFF dell'ora legale su ON quando si vuole attivare l'ora legale.

Per impedire che l'orologio attivi automaticamente l'ora legale attraverso la ricezione del segnale:



Configurare l'impostazione automatica/manuale su manuale e l'impostazione ON/OFF dell'ora legale su OFF.

#### • Impostare l'ora legale su ON/OFF

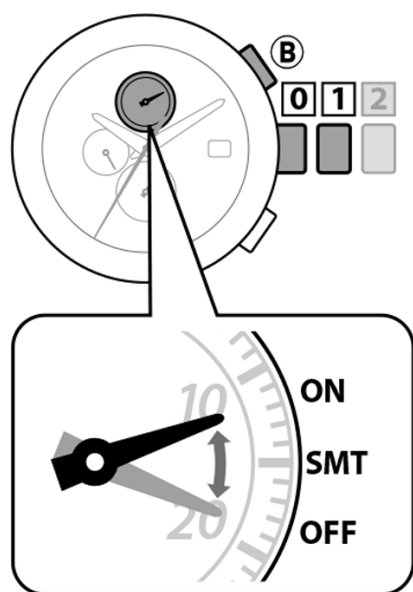

1. **Estrarre la corona alla posizione 1.**

La lancetta dei minuti del cronografo indica l'impostazione ON/OFF attuale dell'ora legale.

2. **Premere il pulsante in alto a destra  per cambiare l'impostazione dell'ora legale.**

Ogni volta che si preme il pulsante in alto a destra , la lancetta dei minuti del cronografo punta alternativamente verso **SMT ON** e **SMT OFF** per indicare il cambio dell'impostazione ON/OFF dell'ora legale.

3. **Spingere la corona alla posizione 0 per terminare l'impostazione.**

#### • Impostazione automatica/manuale dell'ora legale

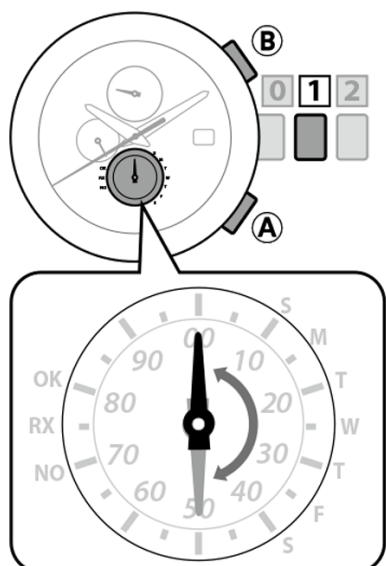

**1. Estrarre la corona alla posizione 1.**

La lancetta dei ventesimi di secondo del cronografo indica l'impostazione automatica/manuale attuale.

**2. Tenere premuto il pulsante in basso a destra □ per due o più secondi.**

Ogni volta che si tiene premuto il pulsante in basso a destra □ per due o più secondi, la lancetta dei ventesimi di secondo del cronografo punta alternativamente in direzione delle ore 12 (automatica) e delle ore 6 (manuale).

Quando è attiva l'impostazione manuale, l'impostazione ON/ OFF dell'ora legale non cambia neanche quando l'orologio riceve il segnale orario. Seguire la procedura descritta alla pagina precedente per cambiare l'impostazione ON/OFF.

**3. Spingere la corona alla posizione 0 per terminare l'impostazione.**

• **Orario mostrato per ogni città**

L'orologio mostra e memorizza l'ora legale/ora standard comune alle seguenti città/differenze orarie in ciascuna area, quindi non vi è necessità di cambiarle per ogni singola città/differenza oraria

- Se si regola manualmente l'ora standard per una città/differenza oraria, l'orologio mostra sempre l'ora standard impostata per quella città a prescindere dall'ora mostrata per altre della stessa area.

<b>Aree che ricevono il segnale dagli USA</b>	
<b>Città</b>	<b>Differenza oraria</b>
Anchorage/ANC	-9
L.Angeles/LAX	-8
Denver/DEN	-7
Chicago/CHI	-6
New York/NYC	-5

<b>Aree che ricevono il segnale dalla Germania</b>	
<b>Città</b>	<b>Differenza oraria</b>
Londra/LON	0
Parigi/PAR	+1
Atene/ATH	+2
Azzorre/PDL	-1

Per le città/differenze orarie diverse da quelle sopra elencate, viene memorizzata l'ultima ora mostrata per ciascuna.

## **Note sulla ricezione del segnale orario**

Ci sono tre modi per ricevere il segnale orario: La lancetta dei secondi indica il risultato della ricezione (OK/NO). (Vedere pagina 41)

<b>Metodi</b>	<b>Spiegazioni</b>
<b>Ricezione automatica</b>	Riceve il segnale alle 2:00 A.M. ogni giorno. Se la ricezione non riesce, l'orologio prova a riceverla alle 3:00 A.M.
<b>Ricezione su richiesta</b>	Inizia a ricevere il segnale quando si vuole regolare l'ora e la data. (Vedere pagina 43)
<b>Ricezione automatica di recupero</b>	Riceve automaticamente il segnale una volta effettuata la ricarica dopo l'arresto dell'orologio per carica insufficiente.

- Anche quando l'orologio riceve il segnale orario correttamente, la precisione dell'ora visualizzata dipenderà dall'ambiente di ricezione e dall'elaborazione interna.
- Se l'orologio non riesce a ricevere il segnale, funzionerà normalmente entro una gamma di precisione  $\pm 15$  secondi al mese.

- **Quando si riceve il segnale orario**

Rimuovere l'orologio dal polso e collocarlo su una superficie stabile dove possa ricevere meglio il segnale, ad esempio vicino a una finestra.

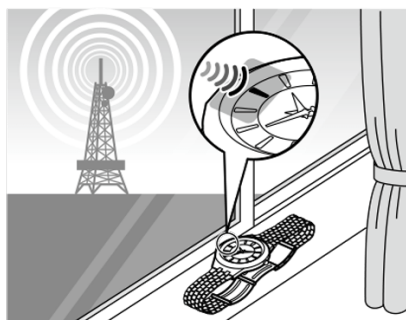

- L'antenna di ricezione è posizionata in corrispondenza delle ore 9:00 dell'orologio. Collocare l'orologio con la posizione delle ore 9:00 rivolta verso la stazione.
- Non muovere l'orologio durante la ricezione del segnale orario.
- L'orologio non riceve il segnale orario quando si trova nello stato di carica bassa come indicato dal movimento a scatti di due secondi della lancetta dei secondi (l'avvertimento di carica insufficiente). Caricare l'orologio prima della ricezione.

- **Note sul segnale orario**

L'orologio riceve il segnale orario da una delle cinque stazioni di segnale situate in quattro regioni e regola automaticamente l'ora e la data. Le stazioni di segnale disponibili per la ricezione sono elencate di seguito:

Stazioni di segnale	Tipo di segnale orario
Stazione di Fukushima, Giappone	JJY
Stazione di Kyushu, Giappone	
Stazione di Fort Collins, Denver, Colorado, USA	WWVB
Stazione di Mainflingen, a Sudest di Francoforte, Germania	DCF77
Stazione di Shangqiu, Henan, Cina	BPC

- Fare riferimento alle mappe alle pagine 36-38 per vedere dove si trovano le stazioni di segnale e le loro aree di ricezione approssimativamente.

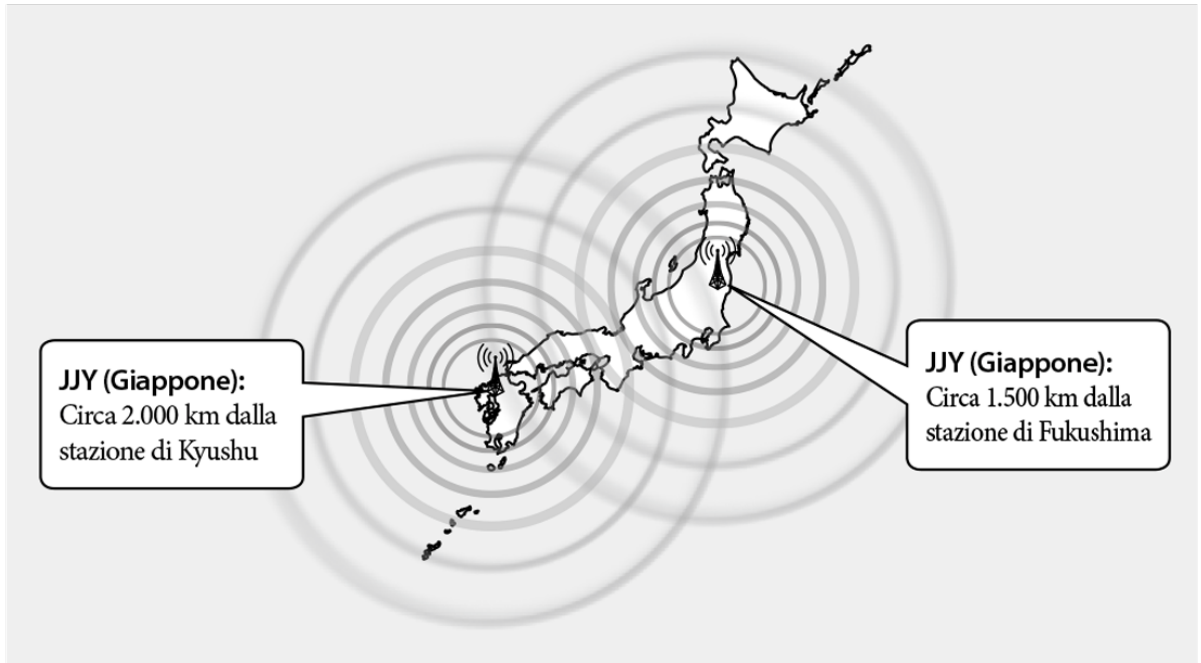



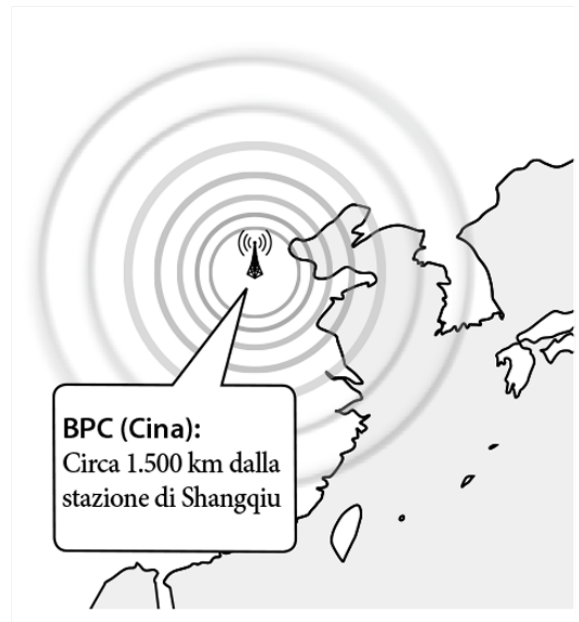
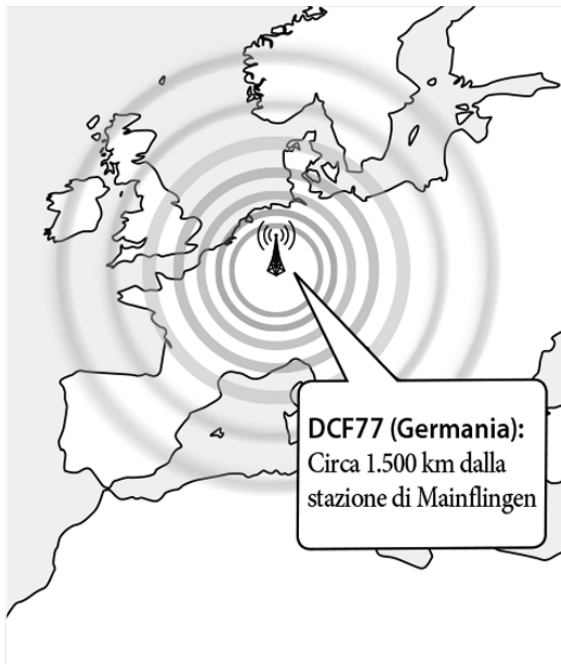

• **Aree con ricezione scarsa**

La corretta ricezione del segnale orario potrebbe risultare difficile in presenza di condizioni ambientali avverse o in zone soggette a disturbi radio.

- Luoghi estremamente caldi o freddi

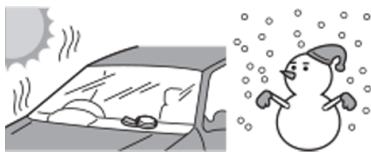

- All'interno di veicoli

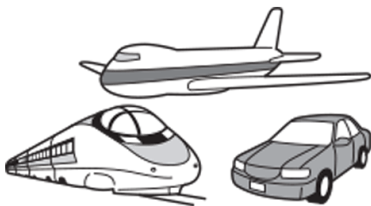

- Vicino ad apparecchiature elettriche per la casa o l'ufficio



- Vicino a cavi elettrici ad alta tensione, linee aeree di contatto per ferrovie o impianti di comunicazioni aeroportuali



- All'interno di edifici in cemento armato, tra edifici elevati, montagne o nel sottosuolo



- Vicino a telefoni cellulari durante l'uso



- **Quando la ricezione del segnale è scarsa**



Cavi elettrici ad alta tensione o altre strutture vicino alla propria abitazione potrebbero interferire con il percorso del segnale dalla stazione. Ciò potrebbe determinare un ambiente di scarsa ricezione del segnale orario. Facendo riferimento alle pagine 36-38, cercare un luogo migliore per la ricezione. Quindi, provare a ricevere il segnale orario seguendo la procedura a pagina 43.

- Se la finestra contiene una rete metallica, aprire la finestra o cambiare posizione per ottenere una migliore ricezione.

## **Controllare la ricezione del segnale orario**

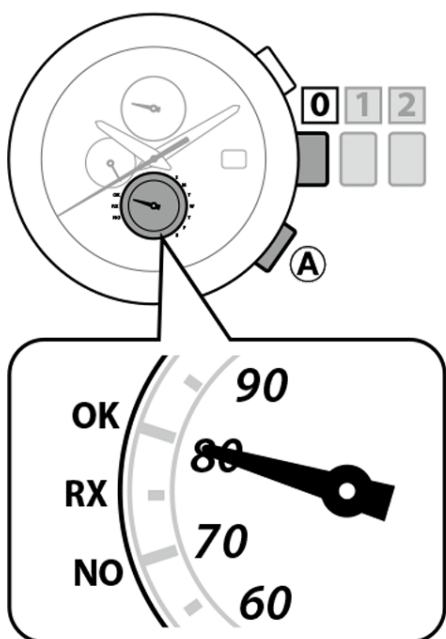

Verificare il risultato dell'ultima ricezione del segnale.



1. **Assicurarsi che la corona sia in posizione 0 .**
2. **Premere il pulsante in basso a destra**  .  
La lancetta dei ventesimi di secondo del cronografo indica il risultato della ricezione del segnale.
  - Per maggiori informazioni sul risultato della ricezione, vedere la pagina seguente.
3. **Premere il pulsante in basso a destra**  **per terminare la procedura di verifica.**
  - L'indicazione attuale dell'ora si ripristina automaticamente una volta trascorsi circa 10 secondi dall'ultima operazione eseguita sull'orologio.

Non è possibile eseguire questa operazione quando si usa il cronografo.

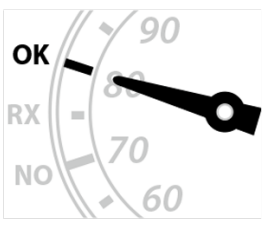
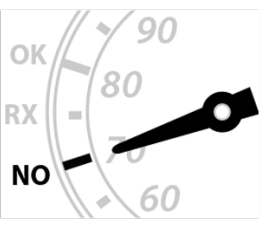
• **Risultato della ricezione del segnale orario**

Indicazione			
Risultato	OK	NO	RX
Significato	La ricezione è riuscita.	La ricezione non è riuscita. L'ora e la data/ calendario non sono stati corretti.	Ricezione in corso

- Per maggiori informazioni sulla ricezione del segnale orario, vedere a pagina 33.

**Ricezione manuale del segnale orario (Ricezione su richiesta)**

È possibile regolare l'orologio ricevendo il segnale orario in qualsiasi momento quando l'ora e la

data non sono corrette o il risultato della ricezione è "NO".

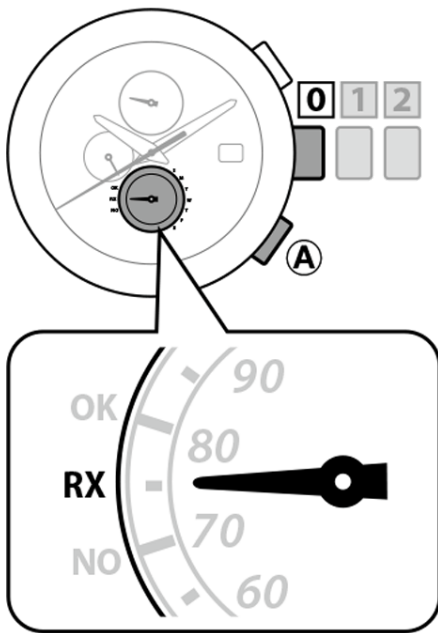

- La stazione di segnale è differente a seconda della città impostata. Confermare l'impostazione della città attuale.
- Non è possibile eseguire questa operazione quando si usa il cronografo.

**1. Assicurarsi che la corona sia in posizione 0 .**

**2. Tenere premuto il pulsante in basso a destra  per due o più secondi.**

Viene visualizzato il risultato dell'ultima ricezione del segnale, quindi si avvia la ricezione su richiesta. (2-30 minuti)

- La lancetta dei ventesimi di secondo del cronografo indica "RX".
- L'orologio non riceve il segnale orario quando si trova nello stato di carica bassa come indicato dal movimento a scatti di due secondi della lancetta dei secondi (l'avvertimento di carica insufficiente).
- Se il luogo in cui ci si trova è differente dalla città impostata, l'orologio non riceverà il segnale orario.
- Tenere premuto il pulsante in basso a destra  per due o più secondi per annullare la ricezione del segnale.
- L'operazione di ricezione è completa quando si ripristina la normale indicazione dell'ora.





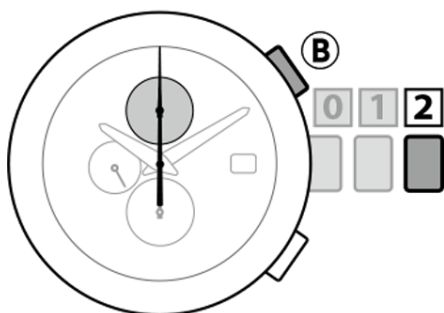
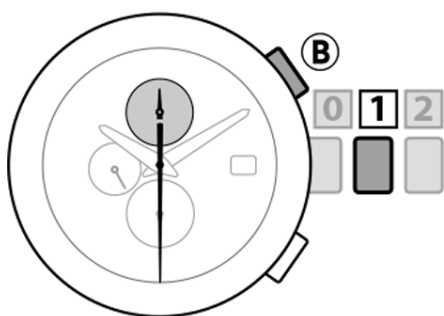

## **Regolare l'ora/calendario manualmente**

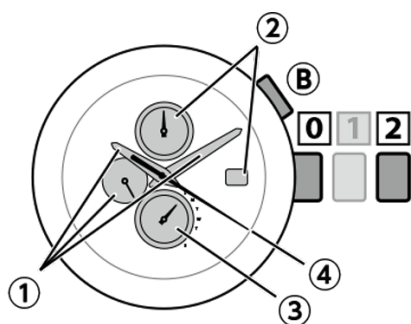
Regolare manualmente l'ora/calendario quando l'orologio non riesce a ricevere il segnale orario.



1. **Estrarre la corona alla posizione 1.**
2. **Tenere premuto il pulsante in alto a destra  per due o più secondi.**  
La lancetta dei secondi si sposta sulla posizione dei 30 secondi e la lancetta dei minuti del cronografo su quella dei 60 minuti.
3. **Estrarre la corona alla posizione 2.**  
La lancetta dei secondi si sposta alla posizione dei secondi e diventa possibile regolare l'ora/calendario.



4. **Premere il pulsante in alto a destra  per selezionare l'oggetto della correzione.**  
Ogni volta che si preme il pulsante in alto a destra , l'oggetto della correzione cambia come segue e la lancetta corrispondente si sposta leggermente.  
** Ora (minuti/ore/orario di 24 ore) →  data →  giorno della settimana →  anno e mese → tornare a **

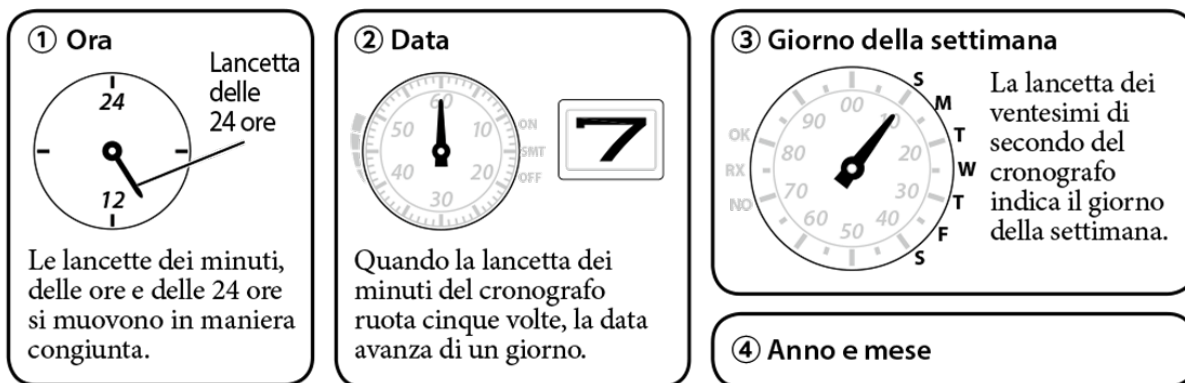

**5. Ruotare la corona per regolare ciascuna impostazione.**

- Se si ruota la corona velocemente, le lancette per l'ora e per la data si muoveranno in maniera continua. Per rallentarle e arrestarle, ruotare leggermente la corona.
- Per avanzare o arretrare la data di un giorno, ruotare leggermente la corona.
- L'anno e il mese sono indicati dalla lancetta dei secondi. Regularli facendo riferimento alla figura alla pagina seguente.

**6. Ripetere le procedure 4 e 5.**

**7. Spingere la corona alla posizione 0 per terminare l'impostazione.**

La lancetta dei secondi inizia a muoversi dalla posizione di 0 secondi e l'indicazione dell'ora/calendario si ripristina.

- Spingere la corona basandosi su un riferimento orario affidabile.

- La data cambia alle ore 0:00 A.M. circa. La data visualizzata impiega circa cinque secondi per cambiare completamente.

**• Indicazioni del mese e dell'anno**

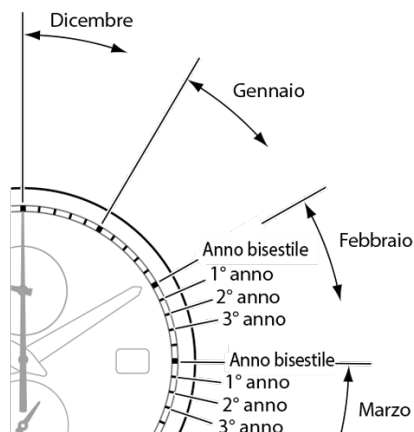

Il numero di anni e mesi a partire dall'anno bisestile è indicato dai segni dei secondi.

**Mese**

**Dicembre:** tra 12:00 e 01:00

**Gennaio:** tra 01:00 e 02:00

**Febbraio:** tra 02:00 e 03:00

**Anno**

**Anno bisestile:** Indicatore dell'ora per ciascun mese

**Primo anno dall'anno bisestile:** Indicatore del 1° min. per ciascun mese

**Secondo anno dall'anno bisestile:** Indicatore del 2° min. per ciascun mese

**Terzo anno dall'anno bisestile:** Indicatore del 3° min. per ciascun mese

Si ottiene l'anno dal numero di anni passati dall'anno bisestile facendo riferimento alla seguente tabella:

Indicazione della lancetta dei secondi	Anno passato	Anno
Indicatore dell'ora	Anno bisestile	2020, 2024, 2028
Indicatore del 1° min.	1° anno	2017, 2021, 2025
Indicatore del 2° min.	2° anno	2018, 2022, 2026
Indicatore del 3° min.	3° anno	2019, 2023, 2027

## Controllo e correzione della posizione attuale di riferimento

- **Cos'è la posizione di riferimento?**

La posizione di base per tutte le lancette per l'indicazione dell'ora e della data. Se la posizione di riferimento non si trova nella posizione corretta, l'ora e le funzioni non vengono indicate correttamente.

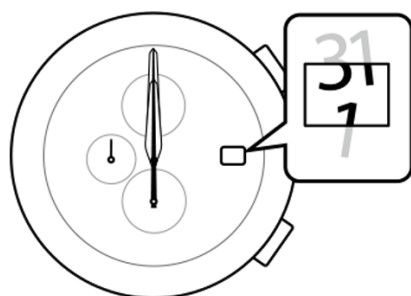

**Figura: Posizioni di riferimento corrette**

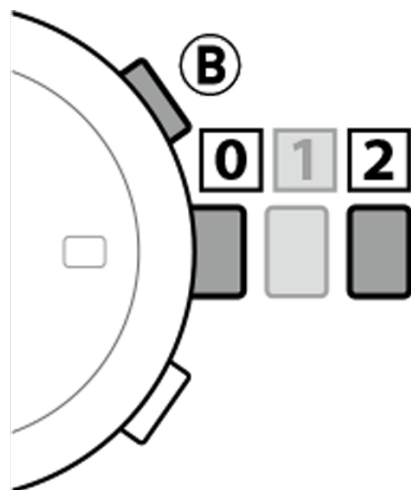

- Lancette: tutte puntano in direzione delle ore 12.
  - Data: tra "31" e "1"
- **Controllare e correggere la posizione attuale di riferimento**



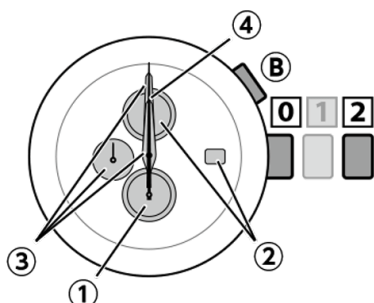

1. Assicurarsi che la corona sia in posizione 0 .

2. **Tenere premuto il pulsante in alto a destra**  **per dieci secondi.**  
Tutte le lancette e l'indicatore della data si spostano per indicare la posizione attuale di riferimento.  
**Se non è precisa, correggere la posizione di riferimento realizzando i seguenti passi.**
3. **Estrarre la corona alla posizione 2.**  
Ciò consentirà di correggere la posizione di riferimento.

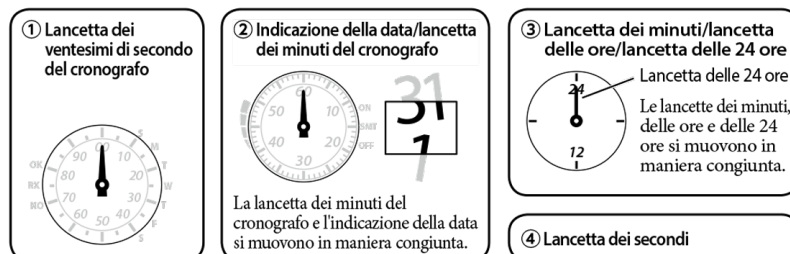

4. **Premere il pulsante in alto a destra**  **per selezionare l'oggetto della correzione.**  
Ogni volta che si preme il pulsante in alto a destra , l'oggetto della correzione cambia come segue e la lancetta corrispondente si sposta leggermente.
  1. **Lancetta dei ventesimi di secondo del cronografo**
  2. **Indicazione della data/lancetta dei minuti del cronografo**
  3. **Lancetta dei minuti/lancetta delle ore/lancetta delle 24 ore**
  4. **Lancetta dei secondi** → tornare a  →



5. **Ruotare la corona per correggere la posizione di riferimento della lancetta/ indicazione attiva.**
  - Quando si ruota la corona velocemente, ogni lancetta si muove in maniera continua. Per rallentarla e arrestarla, ruotare leggermente la corona
6. **Spingere la corona alla posizione 0 per terminare la correzione.**
7. **Premere il pulsante in alto a destra**  **per tornare all'indicazione attuale dell'ora.**

## Risoluzione dei problemi

Se si ha un problema con il proprio orologio, consultare la tabella in basso.

**Problemi con la ricezione del segnale orario.**



Sintomi	Cosa fare	Pagina
La ricezione non riesce in un'area in cui dovrebbe essere possibile.	Spingere la corona alla posizione <b>0</b> .	—
	Evitare elementi che possano interferire con il segnale orario e collocare l'orologio con la posizione delle ore 9:00 rivolta verso la stazione.	34, 39
	Non muovere l'orologio finché la ricezione non sia terminata.	34
	Quando la lancetta dei secondi si muove una volta ogni due secondi, l'orologio non può ricevere il segnale orario. Caricare l'orologio.	14
A seguito di una ricezione riuscita correttamente, non vengono indicate l'ora e la data corrette.	Controllare e correggere la posizione attuale di riferimento.	51
	Controllare l'impostazione della città.	22
	Controllare l'impostazione dell'ora legale.	27

### Le lancette non funzionano correttamente.

Sintomi	Cosa fare	Pagina
Le lancette si muovono in una direzione inattesa.	Arrestare il cronografo.	20
La lancetta dei secondi si sposta una volta ogni due secondi.	Caricare l'orologio.	14
Tutte le lancette smettono di muoversi.	Spingere la corona alla posizione <b>0</b> .	—
	Caricare l'orologio esponendolo alla luce solare diretta fino a che la lancetta dei secondi non inizi a spostarsi una volta al secondo. Dopo aver effettuato la ricarica, la ricezione del segnale si avvia automaticamente. (Ricezione automatica di recupero)	14
L'orologio non si dispone in modalità cronografo.	Non è possibile utilizzare il cronografo quando la riserva di carica è al livello 0. Caricare l'orologio.	12
La lancetta dei minuti del cronografo non punta in direzione delle ore 12.	Quando la riserva di carica è insufficiente, la riserva di carica è visualizzata al livello 1. Caricare l'orologio.	12
Le lancette iniziano a muoversi rapidamente non appena si estrae l'orologio dalla confezione.	L'orologio sta annullando la funzione di risparmio energia. Attendere il termine del movimento rapido.	16

### L'ora e/o la data non è corretta.

Sintomi	Cosa fare	Pagina
L'ora e/o la data non è corretta.	Controllare l'impostazione della città.	22
	Cambiare l'impostazione dell'ora legale.	27
	Controllare e correggere la posizione attuale di riferimento.	51
	Ricevere il segnale orario per regolare l'ora e la data.	43
	Impostare l'ora e la data manualmente.	45
La data cambia alle ore 12:00 P.M. circa.	Controllare e correggere la posizione attuale di riferimento.	51
	Ricevere il segnale orario per regolare l'ora e la data.	43
	Regolare l'ora manualmente.	45

## Altro

Sintomi	Cosa fare	Pagina
Le lancette non si muovono nemmeno se l'orologio è carico.	Caricare l'orologio esponendolo alla luce solare diretta per cinque-sei ore. Se il problema persiste anche dopo la ricarica, rivolgersi al centro di assistenza autorizzato o al negozio in cui è stato acquistato l'orologio.	12

### • Azzeramento completo

Quando l'orologio non funziona correttamente, è possibile azzerare tutte le impostazioni. Se la riserva di carica è insufficiente, per prima cosa caricare l'orologio.

#### **Verificare prima di eseguire l'azzeramento completo.**

Dopo aver eseguito l'azzeramento completo, è necessario configurare nuovamente tutte le impostazioni. Impostare nuovamente l'orologio realizzando le seguenti procedure.



1. **Correggere la posizione di riferimento.** Vedere pagina 51.
2. **Impostare la città.** Vedere pagina 22.
  - Per impostare l'ora legale, vedere pagina 27.
3. **Impostare l'ora.**

Per regolare l'ora ricevendo il segnale orario, vedere pagina 43. Per regolare l'ora manualmente, vedere pagina 45.

### • Eseguire l'azzeramento completo

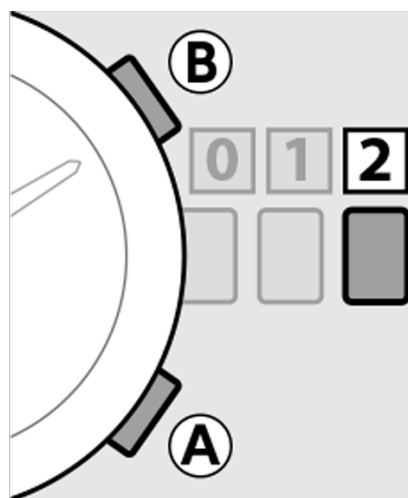
Eseguire questa operazione dopo aver controllato i contenuti della pagina precedente in questo manuale.



1. **Estrarre la corona alla posizione 2.**
2. **Tenere premuto sia il pulsante in basso a destra  sia il pulsante in alto a destra  per quattro o più secondi.**

Verrà eseguito l'azzeramento completo. Le impostazioni saranno reimpostate come di seguito:

#### **Impostazioni dopo l'azzeramento completo**

- **Posizioni di riferimento delle lancette/data:** le posizioni che assumono quando si spinge la corona.
- **Calendario:** anno bisestile, gennaio/domenica
- **Città:** LON (Londra)
- **Ora legale:** OFF (ora standard)

- **Impostazione dell'ora legale:** automatica

## **Precauzioni per l'utilizzo dell'orologio Eco-Drive**

### **L'accumulatore deve essere ricaricato frequentemente**

- **Quando s'indossa abbigliamento a maniche lunghe sino a coprire l'orologio, non ricevendo la luce esso potrebbe arrestarsi.**
- **Non appena lo si rimuove dal polso è raccomandabile lasciarlo nel luogo più luminoso disponibile. In tal modo funzionerà in modo ottimale.**

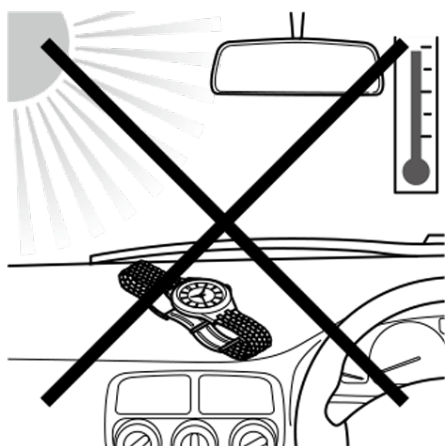

### **AVVERTENZE Precauzioni per la ricarica**

- Non si deve ricaricare l'orologio mentre si trova in un luogo ad alta temperatura (60°C o più), pena il possibile malfunzionamento del movimento interno.

#### **Esempi:**

- Ricarica dell'orologio eccessivamente vicino a sorgenti di luce che generano molto calore, ad esempio una lampada a incandescenza o alogena.
  - \* In caso di ricarica sotto una lampada a incandescenza occorre allontanarlo almeno 50 cm per impedire che si riscaldi eccessivamente.
- Ricarica collocando l'orologio in punti soggetti all'alta temperatura, ad esempio sul cruscotto di un veicolo.

### **Sostituzione dell'accumulatore ricaricabile**

Questo orologio utilizza una speciale batteria ricaricabile che non richiede una sostituzione periodica. Tuttavia, il consumo di energia potrebbe aumentare dopo alcuni anni di utilizzo dell'orologio a causa dell'usura di componenti interni e del deterioramento di oli. Ciò potrebbe accelerare la velocità di esaurimento dell'energia immagazzinata. Per prestazioni ottimali, si consiglia di far controllare l'orologio (spese a carico del proprietario) da un Centro di assistenza autorizzato per verificare che il suo funzionamento rientri nelle specifiche di fabbrica.

### **ATTENZIONE Utilizzo dell'accumulatore ricaricabile**

- Non si deve rimuovere l'accumulatore ricaricabile dall'orologio. Se per qualsiasi ragione si ritiene necessario rimuoverlo, tenere fuori dalla portata dei bambini affinché non lo ingoio.

In caso d'ingestione ci si deve rivolgere immediatamente a un medico.

- Una volta rimosso l'accumulatore non deve essere eliminato con i normali rifiuti urbani. Per istruzioni sulla raccolta di accumulatori usati e per evitare qualsiasi rischio d'incendio o d'inquinamento ambientale si raccomanda di rivolgersi alle autorità cittadine.

### **ATTENZIONE Usare esclusivamente la batteria di tipo specificato**

- Con questo orologio si deve usare esclusivamente il tipo di batteria ricaricabile specificato. Benché per via della sua struttura interna non funzionerebbe con altre batterie, inserendone una di altro tipo, ad esempio a base di argento, durante la ricarica essa si potrebbe danneggiare per sovraccarica. Con conseguente danneggiamento dell'orologio stesso e di lesioni per chi lo indossa. È pertanto della massima importanza usare sempre il tipo di batteria ricaricabile specificato per questo orologio.

## **Impermeabilità all'acqua**

### **ATTENZIONE Impermeabilità all'acqua**

- Prima di usare l'orologio è raccomandabile individuarne sul quadrante o sul fondello l'indicazione dell'impermeabilità all'acqua. L'illustrazione che segue fornisce esempi d'uso da considerare come riferimento per impiegare correttamente l'orologio. (1 "bar" corrispondente indicativamente a 1 atmosfera.)
- L'indicazione WATER RESIST(ANT) ××bar potrebbe eventualmente apparire come W.R.××bar.
- I modelli non impermeabili non devono essere sottoposti all'umidità.
- Per "impermeabilità all'acqua durante l'uso normale" (sino a 3 atmosfere) s'intende che l'orologio resiste agli spruzzi d'acqua accidentali e occasionali.



- Maggior livello d'impermeabilità per l'uso normale (sino a 5 atmosfere) significa che l'orologio può essere indossato durante il nuoto ma non in immersione.
- Maggior livello d'impermeabilità per l'uso normale (sino a 10-20 atmosfere) significa che l'orologio può essere indossato durante il nuoto subacqueo in apnea ma non in immersione con bombole d'aria o in saturazione d'elio.

## **Precauzioni e limiti d'impiego**

### **AVVERTENZE Per evitare lesioni**

- Prestare particolare attenzione quando s'indossa l'orologio con un bambino in braccio in modo da non ferirlo.
- Prestare particolare attenzione durante gli esercizi fisici o il lavoro pesante per evitare di ferire se stessi e gli altri.
- NON indossare l'orologio durante la sauna, in una vasca Jacuzzi o in altre circostanze ove possa riscaldarsi eccessivamente e causare quindi scottature.
- Prestare attenzione alle unghie quando s'indossa o si rimuove l'orologio, specialmente se il cinturino è molto stretto.

- Togliere l'orologio prima di andare a letto.

## **AVVERTENZE Precauzioni**

- Usare sempre l'orologio con la corona premuta all'interno (normale posizione). Se la corona è del tipo con blocco a vite ci si deve sempre accertare che sia ben bloccata.
- NON ruotare la corona né premere i pulsanti mentre l'orologio è bagnato. L'acqua vi potrebbe infatti penetrare danneggiando le parti interne.
- In caso di penetrazione di acqua o di persistente appannamento del vetro si raccomanda di farlo ispezionare ed eventualmente riparare presso il proprio rivenditore o un centro di assistenza autorizzato Citizen.
- Anche se l'orologio acquistato offre un elevato livello d'impermeabilità si raccomanda di.
  - Risciacquarlo in acqua dolce e asciugarlo con un panno asciutto dopo averlo usato in acqua di mare.
  - Non porlo direttamente sotto l'acqua di rubinetto.
  - Non indossarlo durante il bagno.
- Qualora nell'orologio penetri acqua di mare, inseritelo in una scatola o in un sacchetto di plastica e richiedetene immediatamente l'ispezione. In caso contrario la pressione interna potrebbe aumentare con conseguente distacco di alcune delle parti (cristallo, corona, pulsanti, ecc.).

## **AVVERTENZE Quando s'indossa l'orologio Cinturino**

- I cinturini di cuoio, pelle naturale e gomma uretanica si deteriorano del tempo a causa del contatto con il sudore, il grasso della cute e la sporcizia. Si suggerisce quindi di farlo sostituire periodicamente.
- Per via delle proprietà del materiale, la durezza del cinturino di cuoio può ridursi in caso di contatto con l'acqua (scolorimento e rimozione delle sostanze adesive). Quando bagnata, inoltre, la pelle può causare infiammazioni.
- Anche se è del tipo impermeabile, una volta bagnato è preferibile rimuovere l'orologio dal polso.
- Non stringere eccessivamente il cinturino. Si deve piuttosto lasciare spazio a sufficienza tra esso e la cute in modo da mantenerla adeguatamente ventilata.
- Il cinturino di gomma uretanica potrebbe macchiarsi con il colore o la sporcizia dell'abbigliamento o di altri accessori. Poiché la rimozione di queste macchie potrebbe risultare impossibile, si raccomanda di non indossare l'orologio con abbigliamento o accessori che tendono a trasferire con facilità il colore. Il cinturino potrebbe inoltre deteriorarsi se indossato in atmosfera umida o con solventi in sospensione. Quando perde l'elasticità o si crepa si suggerisce di farlo sostituire.
- La regolazione o la riparazione del cinturino è raccomandata nei seguenti casi:
  - Quando presenta tracce di corrosione.
  - Quando iniziano a sporgere i pernetti interni.
- Si raccomanda di affidare la regolazione del cinturino a un orologiaio esperto. Provvedendo da sé in modo non corretto, infatti, esso si potrebbe distaccare causando la caduta dell'orologio o eventuali lesioni. Rivolgersi a un centro di assistenza autorizzato.

## **Temperatura**

- Alle temperature eccessivamente alte e basse l'orologio potrebbe arrestarsi o cessare di funzionare regolarmente. Si deve pertanto evitare di usarlo in luoghi la cui temperatura è esterna alla gamma specificata.

### **Magnetismo**

Gli orologi analogici al quarzo sono mantenuti in movimento da un motore a impulsi a magnete. Se li si sottopone a un forte magnetismo esterno, il motore cessa di funzionare correttamente con conseguente imprecisione d'indicazione dell'ora. Si raccomanda pertanto di non avvicinare questi tipi d'orologio a dispositivi medici magnetici quali collane e bande elastiche, né alle cerniere a magnete dei frigoriferi, alle chiusure magnetiche delle borse, agli altoparlanti dei telefoni cellulari, ai dispositivi di cottura elettromagnetici e così via.

### **Forti urti**

- Non si deve lasciar cadere l'orologio né sottoporlo a forti urti. In caso contrario se ne potrebbe danneggiare la cassa o il bracciale, oppure potrebbe cessare di funzionare correttamente e/o fornire le prestazioni previste.

### **Elettricità statica**

- I circuiti integrati installati negli orologi al quarzo sono sensibili all'elettricità statica. Se quest'ultima è molto intensa l'orologio potrebbe cessare di funzionare correttamente o persino del tutto.

### **Sostanze chimiche, gas corrosivi e mercurio**

Qualora l'orologio dovesse andare a contatto con diluenti, benzene, solventi o prodotti che contengono queste sostanze (compresi benzina, smacchiatori per unghie, cresolo, detersivi e adesivi per bagno, prodotti idrorepellenti e così via), si potrebbe scolorire, deteriorare e comunque danneggiare. Tali sostanze devono quindi essere maneggiate con molta cura. Anche il contatto con il mercurio, ad esempio quello contenuto nei termometri, può far scolorire la cassa e il cinturino.

### **Pellicole adesive**

- Rimuovere qualsiasi pellicola protettiva eventualmente applicata al fondello, al cinturino o alla fibbia. Se s'indossa l'orologio senza prima rimuovere tali pellicole, il sudore o l'umidità potrebbero penetrare tra queste e le parti cui sono applicate con eventuale loro corrosione o infiammazione della pelle.

### **AVVERTENZE Mantenere sempre pulito l'orologio**

- Periodicamente ruotare la corona mentre è completamente premuta nella posizione e premere quindi i pulsanti affinché nel tempo non rimangano bloccati a causa dell'accumulo di corpi estranei.
- La cassa e il cinturino sono a diretto contatto con la pelle esattamente come gli indumenti intimi. L'eventuale corrosione del metallo o la sporcizia invisibile causata dal sudore può così sporcare le maniche ed altre parti ancora dell'abbigliamento. Per questo si raccomanda di mantenere sempre pulito l'orologio.
- La cassa e il cinturino dell'orologio vanno a diretto contatto con la pelle. Qualora si avverta

una sensazione di disagio fisico si raccomanda di rimuoverlo immediatamente dal polso e di rivolgersi a un medico. In caso di accumulo di sudore o sporcizia sul cinturino metallico e/o sulla cassa li si deve pulire a fondo con uno spazzolino e del detergente neutro. Se il cinturino è di pelle è invece sufficiente usare un panno asciutto.

- Il cinturino di pelle si può scolorire a causa del contatto con il sudore e la sporcizia. Per questo si raccomanda di tenerlo sempre pulito strofinandolo con un panno asciutto.

### **Cura dell'orologio**

- Con un panno morbido rimuovere dal cristallo e dalla cassa qualsiasi traccia di sporcizia e umidità, in particolare il sudore.
- Rimuovere con acqua qualsiasi traccia di sporcizia accumulatasi sul cinturino metallico, di plastica o di gomma uretanica. In particolare si raccomanda di rimuovere con uno spazzolino morbido i piccoli residui di sporcizia rimasti intrappolati tra le fessure del cinturino metallico.
- Se il cinturino è di pelle occorre usare un panno asciutto.
- In caso di inutilizzo dell'orologio per un periodo prolungato si suggerisce di strofinarlo con cura per rimuovere qualsiasi traccia di sudore, umidità o sporcizia e di conservarlo quindi adeguatamente al riparo da temperature eccessivamente alte o basse e dall'alta umidità.

### **Orologi con vernice luminosa**

La vernice che ricopre il quadrante e le lancette aiuta a leggere l'ora nei luoghi bui. Essa immagazzina la luce (naturale e artificiale) restituendola quindi al buio. Non contiene tuttavia sostanze radioattive né altri materiali nocivi alla salute umana e all'ambiente.

- L'intensità della luce emessa si riduce nel tempo.
- La durata dell'emissione luminosa dipende dall'intensità, dal tipo e dalla distanza cui la sorgente si trova nonché dalla durata dell'esposizione e dalla quantità di vernice.
- L'emissione luminosa potrebbe non avvenire e/o cessare velocemente in caso di esposizione limitata a una sorgente di luce.

### **Dati tecnici**

<b>Modello</b>	H80*	<b>Tipo</b>	Orologio analogico alimentato a energia solare
<b>Precisione di misura del tempo (senza ricezione del segnale orario)</b>	Entro $\pm 15$ secondi al mese se indossato a temperature operative normali (tra $+5^{\circ}\text{C}$ e $+35^{\circ}\text{C}$ )		
<b>Gamma di temperature di esercizio</b>	Da $-10^{\circ}\text{C}$ a $+60^{\circ}\text{C}$		
<b>Funzioni visualizzate</b>	<ul style="list-style-type: none"> <li>• Ora: ore, minuti, secondi, orario di 24 ore</li> <li>• Calendario: data, giorno della settimana</li> <li>• Riserva di carica: 4 livelli</li> </ul>		
<b>Tempo massimo di funzionamento dopo una carica completa</b>	<ul style="list-style-type: none"> <li>• Da completamente carico a completamente scarico: <ul style="list-style-type: none"> <li>• Circa dieci mesi (con funzione di risparmio energia)</li> <li>• Circa sei mesi (senza funzione di risparmio energia)</li> </ul> </li> <li>• Riserva di carica dall'attivazione della funzione di avvertimento di carica insufficiente: <ul style="list-style-type: none"> <li>• Circa due giorni</li> <li>* Il tempo massimo di funzionamento mostrato è effettivo nelle seguenti condizioni. <ul style="list-style-type: none"> <li>• Si usa il cronografo una volta al giorno per 60 minuti.</li> <li>• Si esegue la ricezione automatica una volta al giorno.</li> </ul> </li> </ul> </li> </ul>		

<b>Batteria</b>	Batteria ricaricabile (batteria a bottone al litio), 1 pezzo
<b>Funzioni aggiuntive</b>	<ul style="list-style-type: none"> <li>• Funzione di carica ad energia solare</li> <li>• Funzione di prevenzione sovraccarica</li> <li>• Funzione di avvertimento di carica insufficiente (movimento a intervalli di due secondi)</li> <li>• Funzione per il risparmio dell'energia (funzione di risparmio energia)</li> <li>• Ricezione del segnale orario (automatica, su richiesta, con recupero automatico)</li> <li>Stazioni di segnale: Giappone (Est/Ovest)/USA/Germania/Cina</li> <li>* Quando si corregge la differenza oraria, la stazione di segnale cambia.</li> <li>• Indicazione dello stato di ricezione (RX, OK o NO)</li> <li>• Indicazione del risultato dell'ultima ricezione</li> <li>• Ora legale (ON/OFF, automatica/manuale)</li> <li>• Cronografo (fino a 60 minuti a scatti di 1/20 di secondo)</li> <li>• Impostazione della città (26 città)</li> <li>• Livello di riserva di carica</li> <li>• Calendario perpetuo (fino al 28 febbraio 2100)</li> <li>• Antimagnetico - Funzione di rilevamento degli impatti -</li> <li>Correzione automatica delle lancette</li> <li>• Controllo e correzione della posizione di riferimento</li> </ul>

Le caratteristiche tecniche sono soggette a modifica senza preavviso.