

Citizen - Manuale d'istruzioni

Per controllare il numero del movimento

Sulla cassa dell'orologio ne è inciso il numero composto da una serie di quattro più altri sei caratteri alfanumerici. (Come mostra la figura qui a destra)
I primi quattro caratteri indicano il numero del movimento dell'orologio.
Nell'esempio qui a destra il numero del movimento è "△△△△".

Esempio d'incisione

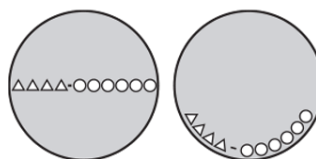



La posizione dell'incisione può differire secondo il modello d'orologio.



Precauzioni di sicurezza - IMPORTANTE

Le istruzioni contenute in questo manuale devono essere osservate scrupolosamente non solo per usare correttamente l'orologio ma anche per prevenire lesioni a se stessi o agli altri e/o danni materiali. Raccomandiamo pertanto di leggerlo completamente (in particolare da pagina 22 a pagina 31) e di comprendere a fondo il significato dei seguenti simboli:

- In questo manuale i consigli per la sicurezza sono suddivisi in categorie e illustrati nel seguente modo:

 PERICOLO	Alta probabilità di causare lesioni gravi o anche mortali
 ATTENZIONE	Possibilità di lesioni gravi, anche fatali
 AVVERTENZE	Possibilità di lesioni lievi o moderate e/o di danni alle cose

- In questo manuale le istruzioni importanti sono suddivise in categorie e illustrate nel seguente modo: (I seguenti simboli sono esempi di pittogrammi.)

	Simbolo di avvertenza seguito da istruzioni o precauzioni che devono essere osservate.
	Simbolo di avvertenza seguito da un'indicazione di proibizione.

Precauzioni da osservare durante le immersioni

DIVIETO Non usare l'orologio durante le immersioni se...

- Non usare l'orologio durante le immersioni se l'orologio si ferma o funziona in modo anomalo.

AVVERTENZA Immersioni con l'orologio

- Si raccomanda vivamente alle persone che utilizzano l'orologio subacqueo di ricevere istruzioni e addestramento adeguati in materia di immersioni subacquee e di osservare tali regole in ogni momento.

- Utilizzare l'orologio soltanto dopo aver compreso appieno le procedure di funzionamento e le precauzioni.
L'uso dell'orologio in modo diverso da quanto indicato nel presente manuale di istruzioni può causare il malfunzionamento dell'orologio.
- Controllare le indicazioni di resistenza all'acqua sul quadrante dell'orologio o sul retro della cassa. Non fare mai immersioni oltre la profondità indicata.

AVVERTENZA Prima delle immersioni

- Prima delle immersioni controllare quanto segue
 - Controllare che l'orologio sia completamente carico.
 - Controllare che l'orologio funzioni correttamente (verificare i movimenti della lancetta di ora/ datario/secondi)
 - Controllare che la corona sia completamente inserita e bloccata
 - Controllare che il cinturino sia ben fissato al corpo dell'orologio.
 - Controllare che non vi siano segni di rottura o altri danni al cinturino o al quadrante di vetro.
 - Controllare che la lunetta rotante ruoti correttamente.

AVVERTENZA Durante le immersioni

- Non azionare la corona durante le immersioni. Il suo azionamento in acqua potrebbe creare danni, compreso il deterioramento della resistenza all'acqua.
- Fare attenzione a non sbattere l'orologio contro oggetti duri come attrezzature o rocce.

AVVERTENZA Dopo le immersioni

- Dopo aver verificato che la corona sia bloccata, sciacquare l'orologio con acqua dolce per far in modo che sia privo di acqua di mare, fango e sabbia. Pulire completamente con un panno asciutto.

Caratteristiche degli orologi a movimento meccanico

Note sulla precisione oraria degli orologi meccanici

La precisione oraria indicata nel manuale è quella statica a temperature normali. La precisione degli orologi meccanici potrebbe cadere oltre l'intervallo indicato al verificarsi delle seguenti tre condizioni d'uso o per altre ragioni ancora:

- Entità di avvolgimento della molla motrice
- Giacitura
- Ambiente d'uso (temperatura, campi magnetici, forti impatti, ecc.)

Entità di avvolgimento della molla motrice

Gli orologi meccanici mantengono stabilmente la precisione quando la molla è avvolta a sufficienza.

Giacitura

La precisione degli orologi meccanici subisce l'influenza della forza di gravità. Essa varia infatti con

le differenze di giacitura mentre li si indossa e in ogni momento li si orienta diversamente.

Ambiente d'uso (temperatura, campi magnetici, forti impatti, ecc.)

- Negli orologi meccanici le parti metalliche sono responsabili del mantenimento della precisione. La precisione varia quindi con l'eventuale espansione e contrazione termica di tali parti.
- Gli orologi meccanici sono costruiti con parti metalliche. Esse subiscono perciò l'effetto dei campi magnetici e, di conseguenza, a loro volta influenzano la precisione oraria. Si raccomanda pertanto di non avvicinare l'orologio a corpi fortemente magnetizzati.
- La precisione è altresì influenzata dall'effetto dei forti impatti.

Manutenzione

Gli orologi a movimento meccanico possono perdere la precisione a causa della ridotta lubrificazione o dell'usura delle loro parti. Si raccomanda pertanto di richiederne lo smontaggio e la pulizia (revisione) ogni 2 o 3 anni (servizio a pagamento). Potrebbe tuttavia non essere possibile, anche intervenendo con riparazioni, ripristinare le prestazioni iniziali da una condizione prolungata di deterioramento.

Caratteristiche

Resistenza all'acqua fino a 200 metri

- Questo orologio è un orologio subacqueo (resistente all'acqua fino a 200 metri). È possibile utilizzarlo per le immersioni subacquee con le bombole, ma non deve essere utilizzato in un'atmosfera arricchita di elio (ad esempio immersione in saturazione).

Movimento di carica automatica

- Viene eseguito un movimento di carica automatica in cui la molla dell'orologio viene caricata automaticamente dal movimento della mano una volta indossato l'orologio e la forza della molla viene quindi utilizzata per azionare il movimento (l'orologio).

Carica automatica

Quando l'orologio viene indossato al polso, il normale movimento del braccio causa la carica della molla.

Carica manuale

Ruotare la corona in senso orario mentre è in posizione 0 per caricare la molla.

Prima di usare l'orologio

Regolazione del cinturino

Si raccomanda di affidare la regolazione del cinturino a un orologiaio esperto. Se non viene regolato correttamente, infatti, il cinturino potrebbe staccarsi improvvisamente, causando la caduta dell'orologio o eventuali lesioni. Rivolgersi a un centro di assistenza autorizzato.

Pellicole adesive

Accertarsi di aver rimosso ogni eventuale pellicola adesiva applicata sull'orologio (cassa, cinturino, fibbia, ecc.). In caso contrario la pelle si potrebbe scoriare e/o le parti metalliche corrodere a causa della penetrazione del sudore o dell'umidità negli interstizi.

Come usare la corona appositamente progettata

Prima di usare la corona è necessario sbloccarla.

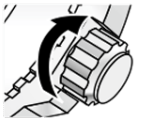
	Sbloccare	Bloccare
Corona a vite	 <p>Ruotare la corona in senso antiorario sino a quando si sblocca dalla cassa.</p>	 <p>Premere la corona nella cassa. Esercitando una lieve pressione verso la cassa avvitare quindi a fondo la corona in senso orario sino a quando si blocca. L'avvitamento deve essere completo.</p>

Richieste e precauzioni riguardanti l'orologio (Orologio meccanico con funzione di carica automatica)

- Anche se la molla si carica automaticamente quando l'orologio viene indossato al polso, la molla si scarica dopo circa 2 giorni e l'orologio si ferma se viene tolto dal polso.
- Prima di impostare l'ora (lancette delle ore e dei minuti), caricare adeguatamente la molla.
- Se l'ora viene impostata senza che la molla sia adeguatamente caricata, la lancetta dei secondi oscilla avanti e indietro di 2-3 secondi. Esistono due modi per caricare la molla: ruotando manualmente la corona a destra e agitando delicatamente l'orologio. Se la molla è stata caricata agitando l'orologio a lato con una forza eccessiva, la lancetta dei secondi di rado oscilla avanti e indietro. Ciò tuttavia non ha alcun effetto sulle funzioni o sulle prestazioni dell'orologio.

Identificazione delle parti

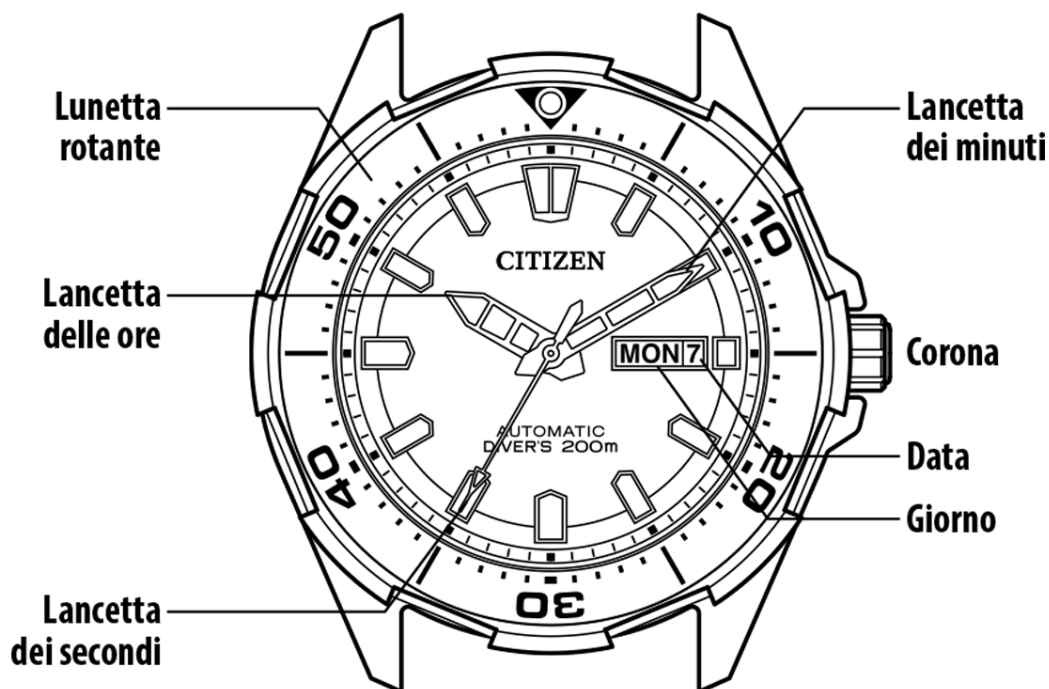

- Le illustrazioni riportate in questo manuale potrebbero differire dall'aspetto reale dell'orologio in vostro possesso.

Molla

Questo orologio sfrutta la potenza della molla.

- Quando la molla è completamente carica, l'orologio funzionerà per circa 40 ore.
- La carica sufficiente garantisce un movimento stabile e preciso.

Informazioni sulla carica della molla

Questo orologio è un orologio meccanico a carica automatica. È anche possibile avvolgere manualmente la molla. La molla viene caricata dall'oscillazione del braccio. Si consiglia di indossare l'orologio per più di 8 ore al giorno. Se durante la giornata non si muovono molto le braccia, ad esempio se si trascorre molto tempo seduti a una scrivania, la molla potrebbe non caricarsi a sufficienza. In questi casi, caricare manualmente la molla.

Nota:

per aumentare la resistenza all'acqua dell'orologio, usare una corona a vite. Quando si aziona la corona, ruotarla prima a sinistra per disinserire il blocco a vite. Una volta terminata l'operazione, riportare sempre la corona in posizione normale e girarla verso destra spingendola, in modo che il blocco a vite sia inserito correttamente.

Avvolgimento manuale della molla principale

Girare la corona verso destra (in senso orario) in posizione 0.

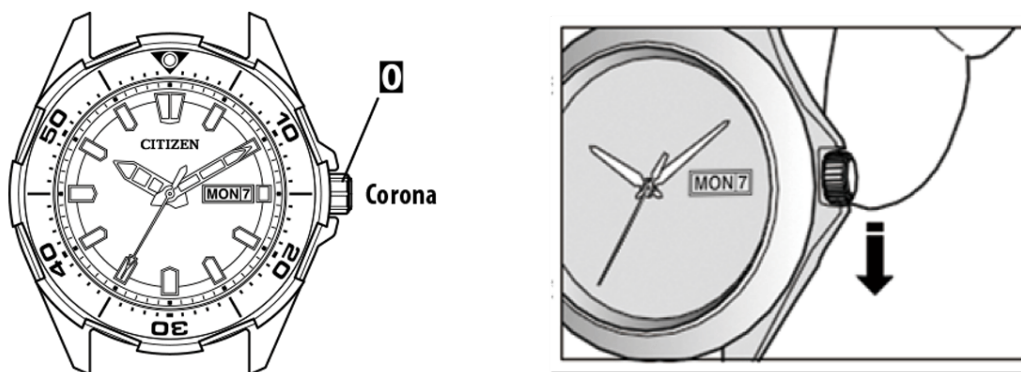

- Quando l'orologio si ferma, girando la corona circa 40 volte si avvolge completamente la molla principale.
- Quando la molla è completamente carica, ruotando ulteriormente la corona non si danneggia la molla.

Regolazione dell'orario e del datario

Regolazione dell'ora

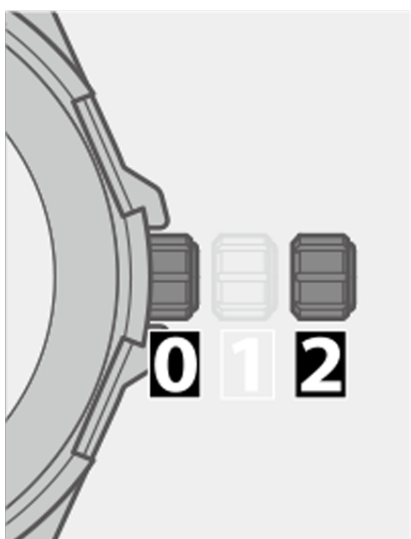

- 1. Estrarre la corona nella posizione 2.**
- 2. Ruotare la corona per regolare l'ora.**
 - L'indicazione della data cambia ad indicare che è diventata AM. Regolare l'ora per verificare che sia impostato l'orario AM o PM corretto.
 - Il giorno cambia un po' più tardi rispetto alla data.
- 3. Terminare la procedura premendo la corona nella posizione 0.**

Regolazione dell'ora

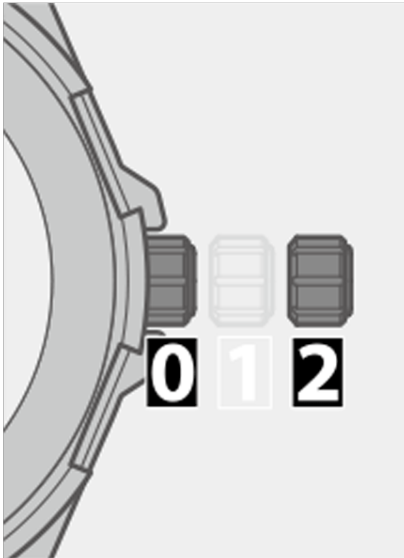

- 1. Quando la lancetta piccola dei secondi indica 0 secondi, estrarre la corona nella posizione 2.**
 - La lancetta dei secondi si ferma.
- 2. Ruotare la corona per regolare l'ora.**
 - L'indicazione della data cambia ad indicare che è diventata AM. Regolare l'ora per verificare che sia impostato l'orario AM o PM corretto.
 - Il giorno cambia un po' più tardi rispetto alla data.
- 3. Terminare la procedura premendo la corona nella posizione 0.**

Regolazione del datario

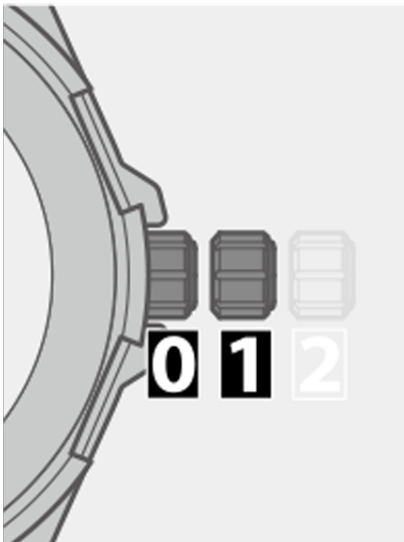

- 1. Estrarre la corona nella posizione 1.**
- 2. Ruotare la corona per impostare data e giorno.**
 - La data cambia se la corona viene girata a sinistra.
 - Il giorno cambia se la corona viene girata a destra. Il giorno viene visualizzato alternativamente in due lingue. Quando il giorno viene impostato sulla lingua

desiderata, l'orologio lo indica automaticamente in quella lingua.

3. Terminare la procedura premendo la corona nella posizione 0.

- Evitare di correggere la data e il giorno quando le lancette dell'orologio si trovano tra le ore 21:00 e le 4:30. La correzione della data e del giorno in quella fascia oraria può impedire il cambio data il giorno successivo. Impostare la data e il giorno quando le lancette non rientrano in quella fascia oraria.
- La data visualizzata dall'orologio si basa su un mese di 31 giorni. Correggere la data all'inizio di marzo, maggio, luglio, ottobre e dicembre.

Tramite la lunetta rotante

È possibile vedere il tempo trascorso da un determinato momento o il tempo mancante a un particolare momento semplicemente tramite la lunetta rotante.

- La lunetta rotante si muove soltanto in senso antiorario. Onde evitare guasti, non si muove in senso contrario (orario).

Individuazione del tempo trascorso

Senso di rotazione della lunetta

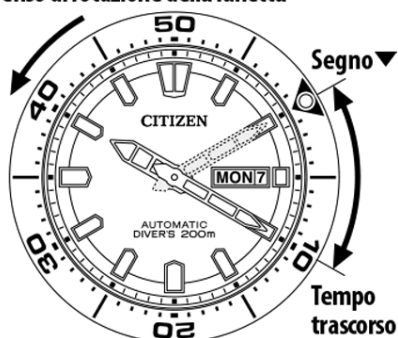

1. **Impostare ▼ sulla lunetta rotante sulla posizione corrente della lancetta dei minuti.**
 - La posizione ▼ corrisponde a 0 minuti.
2. **È possibile vedere il tempo trascorso leggendo la scala sulla lunetta.**

Individuazione del tempo rimanente

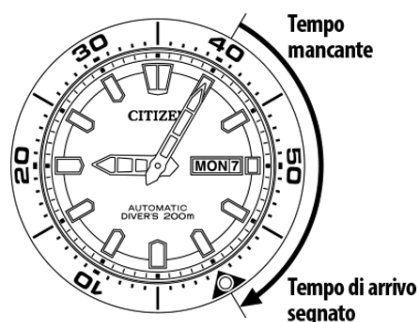

1. **Impostare ▼ sulla lunetta rotante sulla posizione decisa aggiungendo l'ora di arrivo**

all'ora corrente.







- Nella figura l'ora di arrivo corrisponde a 20 minuti, che vengono aggiunti all'ora corrente.

2. È possibile leggere il tempo mancante tra la posizione della lancetta dei minuti e il segno ▼ della lunetta.

Impermeabilità all'acqua

ATTENZIONE Impermeabilità all'acqua

- Gli orologi resistenti all'acqua per immersioni possono essere utilizzati solo per le immersioni con bombole d'aria e non per le immersioni in saturazione con bombole di elio.
- Gli orologi resistenti all'acqua per le immersioni in saturazione dispongono di una funzione di impermeabilizzazione potenziata per le immersioni in saturazione con l'elio.

Nome	Indicazione	Specifica	Uso in acqua					
	Quadrante o fondello		 Esposizione all'acqua di bassa entità (lavarsi il viso, pioggia, ecc.)	 Nuoto e operazioni generiche di lavaggio	 Immersioni, sport marittimi	 Immersioni con saturazione con bombola	 Immersioni in gas elio	 Azionare la corona o i pulsanti quando l'orologio è umido
Orologio resistente all'acqua per immersioni	DIVER'S 200m	Impermeabile in acqua sino a 200 metri	OK	OK	OK	OK	NO	NO

- La guarnizione impiegata per questo orologio è un componente di consumo e si deteriorerà con l'uso per lungo periodo. Il deterioramento potrebbe condurre alla penetrazione di acqua, causando il malfunzionamento o l'arresto dell'orologio. Per l'ispezione consultare un centro di assistenza autorizzato (a pagamento) ogni 2 o 3 anni, e sostituire la guarnizione, il vetro e altre parti come si richiede.

Precauzioni e limiti d'uso

AVVERTENZE Per evitare lesioni

- Prestare particolare attenzione quando s'indossa l'orologio con un bambino in braccio in modo da non ferirlo.
- Prestare particolare attenzione durante gli esercizi fisici o il lavoro pesante per evitare di ferire se stessi e gli altri.
- Non indossare l'orologio durante la sauna né in altre circostanze in cui possa surriscaldarsi e causare il rischio di ustione.
- Prestare attenzione alle unghie quando s'indossa o si toglie l'orologio, specialmente se il cinturino è molto stretto.
- Prima di coricarsi togliere l'orologio dal polso.

AVVERTENZE Precauzioni

- Usare sempre l'orologio con la corona premuta all'interno (normale posizione). Se la corona è del tipo con blocco a vite ci si deve sempre accertare che sia ben bloccata.

- Non ruotare la corona né premere i pulsanti mentre l'orologio è bagnato. In caso contrario l'acqua vi potrebbe penetrare danneggiando i componenti interni più importanti.
- In caso di penetrazione di acqua o di persistente appannamento del vetro si raccomanda di far controllare e/o riparare l'orologio dal proprio rivenditore o da un centro di assistenza autorizzato.
- Anche se l'orologio è caratterizzato da un elevato livello d'impermeabilità è raccomandabile:
 - risciacquarlo bene in acqua dolce e quindi asciugarlo con un panno asciutto dopo l'immersione in acqua di mare
 - non colpirlo con il flusso d'acqua di un rubinetto
 - Togliere dal polso prima di fare il bagno
- Qualora nell'orologio penetri acqua di mare, inserirlo in una scatola o in un sacchetto di plastica e provvedere immediatamente a farlo controllare. In caso contrario la pressione interna potrebbe aumentare con conseguente distacco di alcune delle parti (cristallo, corona, pulsanti, ecc.)

AVVERTENZE Quando s'indossa l'orologio Cinturino

- A causa del sudore il cinturino di pelle o di gomma uretanica si deteriora nel tempo. Essendo un materiale naturale, la pelle si può consumare, deformare e scolorire. È perciò consigliabile sostituirlo periodicamente.
- A causa del materiale con cui il cinturino di pelle è realizzato, se lo si bagna la sua durezza si riduce (sbiadisce e/o il materiale adesivo si distacca). Quando bagnata, inoltre, la pelle può causare infiammazione cutanea.
- Non macchiare il cinturino di pelle con sostanze, prodotti cosmetici compresi, contenenti materiali volatili, sbiancanti o alcol. Si potrebbe infatti scolorire e invecchiare prematuramente. Anche la luce ultravioletta, in particolare quella solare diretta, potrebbe causarne lo scolorimento o la deformazione.
- Anche se è del tipo impermeabile, una volta bagnato è preferibile togliere l'orologio dal polso.
- Non stringere eccessivamente il cinturino. Si deve lasciare spazio a sufficienza tra esso e la pelle in modo da mantenerla adeguatamente ventilata.
- Il cinturino di gomma uretanica potrebbe macchiarsi con il colore o la sporcizia dell'abbigliamento o di altri accessori. Poiché la rimozione di queste macchie potrebbe risultare impossibile, si raccomanda di non indossare l'orologio con abbigliamento o accessori che tendono a trasferire con facilità il colore. Il cinturino potrebbe deteriorarsi anche a contatto con solventi e con l'umidità dell'aria. Si consiglia di sostituirlo quando perde l'elasticità o si screpola.

AVVERTENZE Quando s'indossa l'orologio (continua)

- Si raccomanda di richiedere la regolazione o la riparazione del cinturino nei seguenti casi:
 - quando presenta anomalie superficiali, ad esempio segni di evidente deterioramento.
 - quando l'ardiglione della fibbia fuoriesce.
- Si raccomanda di affidare la regolazione del cinturino a un orologiaio esperto. Provvedendo da sé in modo non adeguato, infatti, esso si potrebbe distaccare causando la caduta dell'orologio o eventuali lesioni. Rivolgersi a un centro di assistenza autorizzato.

Temperatura

- Alle temperature eccessivamente alte e basse l'orologio potrebbe arrestarsi o cessare di funzionare regolarmente.

Magnetismo

- Si raccomanda pertanto di non avvicinare questi tipi d'orologio a dispositivi medici magnetici quali, ad esempio, collane e bande elastiche, né alle cerniere a magnete dei frigoriferi, alle chiusure magnetiche delle borse, agli altoparlanti dei telefoni cellulari, ai dispositivi di cottura elettromagnetici e così via.

Forti urti

- Non si deve lasciar cadere l'orologio né sottoporlo a forti urti. In caso contrario si potrebbe danneggiare la cassa o il cinturino, oppure potrebbe cessare di funzionare correttamente e/o fornire le prestazioni previste.

Sostanze chimiche, gas corrosivi e mercurio

- Qualora l'orologio dovesse venire a contatto con diluenti, benzene, solventi o prodotti che li contengono (comprese benzina, smacchiatori per unghie, cresolo, detergenti e adesivi per bagno, prodotti idrorepellenti e così via), si potrebbe scolorire, deteriorare e comunque danneggiare. Tali sostanze devono quindi essere maneggiate con molta cura. Anche il contatto con il mercurio, ad esempio quello contenuto nei termometri, può far scolorire la cassa e il cinturino.

Pellicole adesive

- Prima d'indossare l'orologio si deve rimuovere qualsiasi pellicola adesiva eventualmente applicata sul fondello, sul cinturino o sulla fibbia. Se lo s'indossa senza prima rimuoverle il sudore o l'umidità potrebbero penetrare tra queste e le parti cui sono applicate con eventuale loro corrosione o infiammazione della pelle

AVVERTENZE Mantenere sempre pulito l'orologio

- Periodicamente ruotare la corona mentre è completamente premuta e premere i pulsanti affinché nel tempo non rimangano bloccati a causa dell'accumulo di corpi estranei.
- La cassa e il cinturino dell'orologio vanno a diretto contatto con la pelle. A causa dell'umidità o del sudore l'eventuale corrosione delle parti metalliche e/o l'accumulo di corpi estranei potrebbero dar luogo alla fuoriuscita di residuo scuro dal cinturino. Per questo si raccomanda di mantenere sempre pulito l'orologio.
- Pulire periodicamente il cinturino e il fondello rimuovendo qualsiasi traccia di sporcizia accumulata o di corpi estranei. In rare circostanze essi potrebbero causare l'irritazione della pelle. In tal caso è raccomandabile togliere l'orologio dal polso e rivolgersi a un medico.
- Anche il cinturino metallico, quello di gomma poliuretanicica sintetica e la cassa dovrebbero essere sempre tenuti liberi da sporcizia e corpi estranei, eventualmente rimuovendoli con uno spazzolino morbido e del sapone neutro. Se l'orologio acquistato non è impermeabile è

importante mantenere sempre asciutta la cassa.

- Il sudore e la sporcizia possono scolorire il cinturino di pelle. È consigliabile pertanto mantenerlo sempre pulito strofinandolo con un panno asciutto.

Cura dell'orologio

- Con un panno morbido rimuovere dal cristallo e dalla cassa qualsiasi traccia di sporcizia e umidità, in particolare il sudore.
- Il braccialetto metallico, di plastica o di gomma poliuretanicica sintetica deve essere mantenuto pulito con uno spazzolino da denti morbido e del sapone. Lo si dovrà quindi risciacquare abbondantemente per rimuovere ogni traccia residua di sapone.
- Il cinturino di pelle deve essere mantenuto pulito strofinandolo con un panno asciutto.
- In caso di inutilizzo dell'orologio per un periodo prolungato si suggerisce di strofinarlo con cura per rimuovere qualsiasi traccia di sudore, umidità o sporcizia e di conservarlo quindi adeguatamente al riparo da temperature eccessivamente alte o basse e dall'alta umidità.

Se l'orologio è trattato con vernice luminosa

La vernice che ricopre il quadrante e le lancette aiuta a leggere l'ora nei luoghi bui. Essa immagazzina la luce (naturale e artificiale) restituendola al buio.

Non contiene tuttavia sostanze radioattive né altri materiali nocivi alla salute umana e all'ambiente.

- L'intensità luminosa è massima all'inizio ma diminuisce col tempo.
- La durata dell'emissione luminosa dipende dall'intensità, dal tipo e dalla distanza da cui la sorgente si trova nonché dalla durata dell'esposizione e dalla quantità di vernice.
- L'emissione luminosa potrebbe non avvenire e/o estinguersi velocemente in caso di esposizione limitata alla sorgente di luce.

Dati tecnici

Modello	8203-8204	Tipo	Orologio meccanico (Carica automatica)
Precisione di misura del tempo	[8203] Differenza giornaliera media da -10 a +20 secondi. [8204] Differenza giornaliera media da -20 a +40 secondi. La precisione di misura del tempo può variare in base alle condizioni di utilizzo.		
Funzioni visualizzate	• Ora della propria città: ore, minuti, secondi • Calendario: data, giorno		
Durata indicativa	[8203] circa 40 ore [8204] circa 42 ore		
Battiti	21 600 volte l'ora (6 impulsi)		

Funzioni aggiuntive	<ul style="list-style-type: none">• Funzione di correzione rapida di data e ora• Indicazione della data in due lingue• Funzione di carica automatica• Funzione di carica manuale• Funzione di arresto della lancetta dei secondi (solo per il cal. 8204)
----------------------------	--

* Le caratteristiche tecniche sono soggette a modifica senza preavviso.